

純正 デイタッチャブルハードトップ GENUINE DETACHABLE HARDTOP

取付 説明書 INSTALLATION INSTRUCTIONS

この度はマツダ純正用品をお買い上げいただきましてありがとうございます。

取付け作業を開始する前に、本説明書を必ず読んでください。

常に最良の状態でご使用いただくために、本説明書をよくお読みいただき、内容を理解された上で正しい取付けを行ってください。

Thank you for purchasing a genuine Mazda accessory.

Before removal and installation, be sure to thoroughly read these instructions.

Please read the contents of this booklet in order to properly install and use the detachable hardtop. Your safety depends on it.

Keep these instructions with your vehicle records for future reference.

- 本取付説明書に示されている⚠警告と⚠注意マークは、取付け、取扱いに関する安全上の注意事項ですので、必ず厳守してください。

⚠ 警告 : 警告事項を守らないと生命の危険、または重大な傷害につながるおそれがあります。

⚠ 注意 : 注意事項を守らないと事故につながったり、ケガをしたり、車を損傷したりするなどのおそれがあります。

- 本説明書に記載されていない取付け、使用方法は絶対に行わないでください。
- 本商品を改造しての取付けは、絶対に行わないでください。
- 作業の安全性と信頼性確保のため、取付け・取外し・廃却の作業は、必ずマツダ販売店にて実施してください。
- 本商品の取付け、取扱い内容につきまして、ご不明な点がございましたら、商品購入先の販売店にお問い合わせください。
- 記載事項を守らなかった為に発生した不具合につきましては、責任を負いかねますのであらかじめご了承ください。
- 取外した部品の紛失や傷つき、脂などの異物付着がないよう、十分注意してください。
- There are several **⚠WARNINGS** and **⚠CAUTIONS** in this booklet concerning safety when installing or removing the detachable hardtop. Always read and follow them in order to prevent injuries, accidents, and possible damage to the vehicle.
⚠WARNING: Indicates a situation in which serious injury or death could result if the warning is ignored.
⚠ CAUTION: Indicates a situation in which bodily injury or damage to the vehicle could result if the caution is ignored.
- Do not modify the detachable hardtop.
- Do not install the detachable hardtop in any way other than described in the following instructions.
- If in any doubt, please ask your Mazda dealer to install the accessory in order to prevent errors in installation.
- If you have any questions about the use of the accessory, ask your Mazda dealer for proper advice before using it.
- Mazda and its suppliers are not responsible for injuries, accidents, and damage to persons and property that arise from the failure of the dealer or installer to follow these instructions.
- To ensure safety and reliability of the work, installation, removal and disposal work carried out by an Authorized Mazda Dealership is recommended
- Be careful not to lose removed parts, and be sure that they are kept free from scratches, grease or other dirt.

品名 PART NAME : デイタッチャブルハードトップ DETACHABLE HARDTOP

部品番号 PART NUMBER : NH52 V4 630 適用車種 VEHICLE : ロードスター MX-5

取付け販売店の方へ To the dealer

- 取付け完了後、本取付説明書は必ずお客様にお渡しください。
Return these instructions to the customer after installation.

お客様へ To the customer

- 本説明書は、他の用品装着時に必要となる場合がありますので取付け完了後も大切に保管してください。
Keep these instructions after installation. The instructions may be necessary for installing other optional parts or removal of this accessory.
- 本商品を他のお客様にお譲りになる場合は、必ず本説明書もあわせてお渡しください。
Should the vehicle or this accessory be resold, always leave these instructions with it for the next owner.

1 完成図 INSTALLATION VIEW

ディタッチャブルハードトップ
DETACHABLE HARDTOP

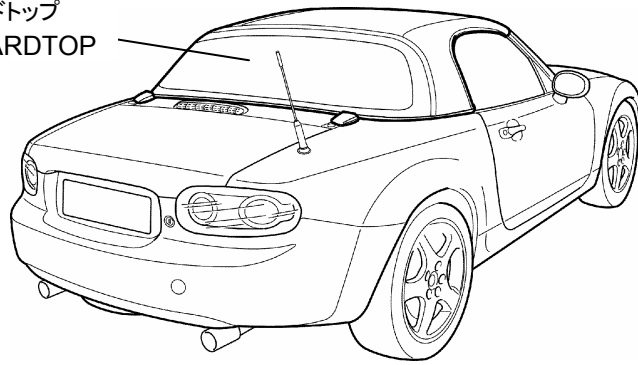

2 構成部品 PARTS

⚠ 注意 CAUTION

- 構成部品があるか、また汚れ、傷、損傷がないか確認してください。
Verify that the kit includes all the following parts and that no part is dirty, scratched, or damaged.

No.	部品名称 Part name	部品番号 Part number	員数 Qty
①	ディタッチャブルハードトップ (ボデー色) Detachable hardtop (Body color)	NF77 R1 810	1
②	メールウエッジカバー LH Male wedge cover LH	NF28 R1 325	1
③	クォータートリム RH Quarter trim RH	NF28 68 520	1
④	クォータートリム LH Quarter trim LH	NF28 68 550	1
⑤	リヤデッキフック Rear deck stud	NF28 R1 38X	2
⑥	ストライカーD/T RH Striker D/T RH	NF28 R1 841	1
⑦	ストライカーD/T LH Striker D/T LH	NF28 R1 851	1
⑧	スクリューM8(トルクス) Screw M8 (Torx)	9YAF 30 803	4
⑨	ショートコード Short code	NF77 67 SH0	1
⑩	プロテクターテープ Protector tape	NFY8 56 864	2
⑪	取付説明書 Installation instructions	—	1
⑫	取扱説明書 User's instructions	—	1

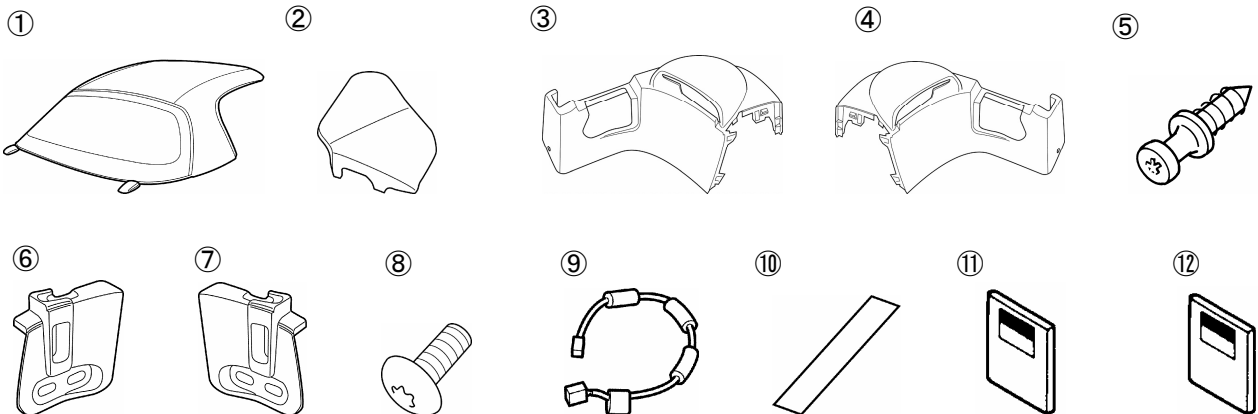

3 使用工具 REQUIRED TOOLS

作業を始める前に必ず用意してください。
Prepare the following tools or items before installation.

トルクスドライバー（+ビット）、ラチェットハンドル、トルクレンチ、プラスドライバー、
ファスナーリムーバー、+ビットソケット、トルクスソケット、

Torx driver (Plus bit), Ratchet handle, Torx wrench, Phillips head screwdriver,
Fastener remover, Plus bit type socket, Torx socket,

取付け INSTALLATION

⚠ 警告 WARNING

バッテリーのマイナスターミナルを切り離して作業を行ってください。
作業中のショート事故による感電やケガの原因となります。

When the negative battery cable is connected during operation, it may cause electric shock or other personal injuries. Disconnect the negative battery cable before removal/installation.

⚠ 注意 CAUTION

- バッテリーの(-)ターミナルを外すと、クロック、ラジオ、トリップメーターなどのメモリーが消去されますので、作業前に各メモリー内容を記録してください。
- バッテリーとの接続が断たれるとDSC表示灯が作動しなくなります。
(このときDSC OFF表示灯が点滅し、TCS/DSC作動表示灯が点灯します)
- DSCを作動可能な状態にするために、次の操作を行ってください。
 1. エンジンスイッチをONの位置にします。
 2. ハンドルを右いっぱいまで回し、その後左いっぱいまで回します。
 3. DSC OFF表示灯が消灯することを確認します。
 4. エンジンスイッチをOFFの位置にし、再度ONの位置にします。
 5. TCS/DSC作動表示灯が消灯することを確認します。エンジンスイッチをONの位置にした後もTCS/DSC作動表示灯およびDSC OFF表示灯が消灯しないときは、マツダ販売店に連絡してください。
- バッテリーとの接続が断たれるとパワーウィンドーが自動で全開全閉できなくなります。
次の操作で復旧させてください。
 1. エンジンスイッチをONの位置にします。
 2. スイッチを押して窓ガラスを全開にします。
 3. スイッチを引き上げて窓ガラスを全閉にしそのまま約2秒間引き上げつづけます。
- When the negative battery cable is removed, the clock, radio, trip, meters and other memories will be erased. Before performing work, record the content of the memory.
- Disconnecting the battery causes the DSC indicator light to become inoperable.
(At this point, the DSC OFF indicator light flashes and the TCS/DSC indicator light is illuminated.)
- To restore the DSC to an operable condition, perform the following procedures:
 1. Turn the ignition switch to the ON position.
 2. Turn the steering wheel completely to the right and then completely to the left.
 3. Verify that the DSC OFF indicator light goes out.
 4. Turn the ignition switch off and then turn it to the ON position again.
 5. Verify that the TCS/DSC indicator light goes out.
If the TCS/DSC or DSC OFF indicator lights do not go out after turning the ignition switch to the ON position, consult your Mazda dealer.
- When the battery is disconnected, the windows will not fully open and close automatically.
 1. Turn the ignition switch to the ON position.
 2. Press the switch and fully open the window.
 3. Pull up the switch and continue holding for about 2 seconds to fully close the window.

4-1

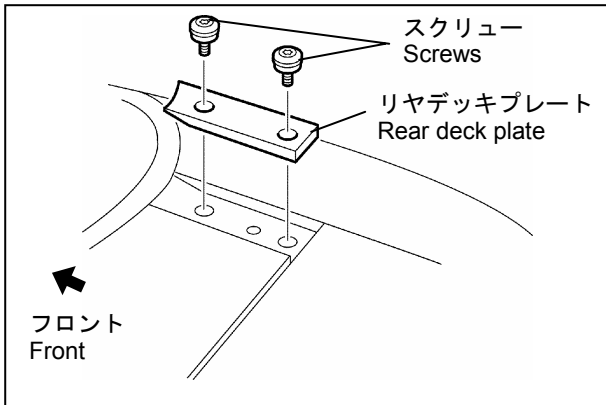

リヤデッキフック（左右）の取付け

Rear deck studs installation (left/right)

1. リヤデッキプレートを取付けてあるスクリューを外し、リヤデッキプレートを取外します。

Remove the screws from the rear deck plate, then remove the rear deck plate.

⚠ 注意 CAUTION

- リヤデッキプレートが取付けられていた場所を脱脂してください。
- 図は、右側ですが左側も同様に作業を行ってください。
- Degrease the area where the rear deck plate had been installed.
- The figure shows the right side, however, perform the same procedure for the left side.

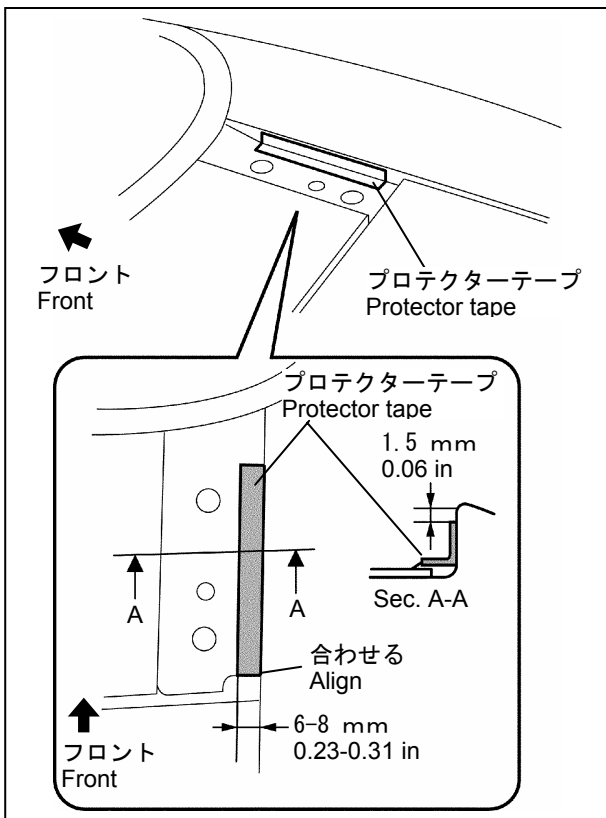

2. 脱脂した場所に、図の寸法でL字にプロテクターテープ（構成部品 No.10）を貼り付けます。

Adhere the protector tape (Part No. 10) in a L-shape to the area that was degreased according to the dimensions shown in the figure.

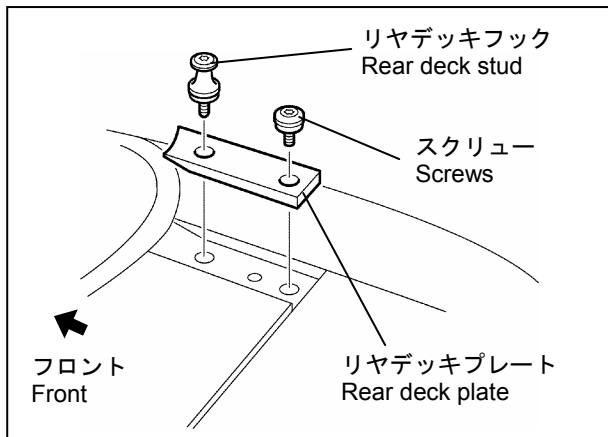

3. リヤデッキプレートをスクリューとリヤデッキフック（構成部品 No.5）で取付けます。
Install the rear deck plate using the screw and the rear deck stud (Part No. 5).

締付トルク Tightening torque:
9.8—14.7 N·m {1.0—1.5 kgf·m}

4-2

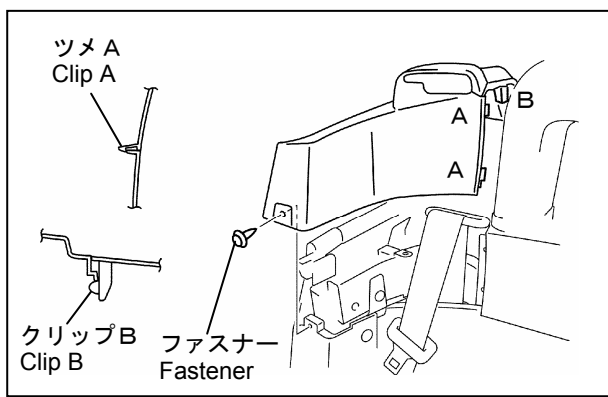

クォータートリム（左右）の取外し Quarter trim removal (left/right)

1. ファスナーを取外します。
 2. クリップ A を取外します。
 3. クォータートリムを上方向に引っ張り、クリップ B を取外します。
 4. スリット部からシートベルトをかわし、クォータートリムを取外します
1. Remove the fastener.
 2. Remove the clips A.
 3. Pull the quarter trim upward and detach clip B.
 4. Remove the seat belt from the quarter trim through the slit in the quarter trim and remove the quarter trim.

参考 Note

- 取外した既存のクォータートリムは、本製品では使用しません。
The existing quarter trim that was removed shall not be used for this accessory.

4-3

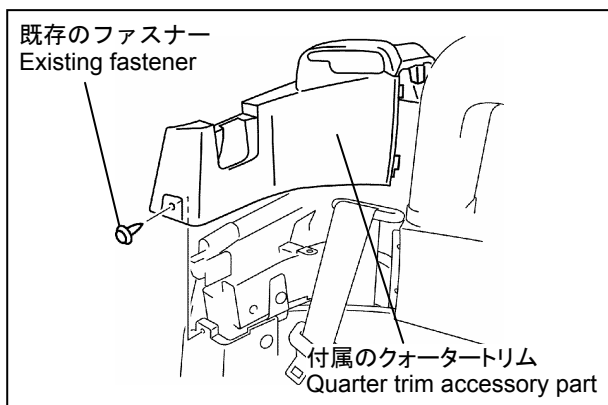

クォータートリム（左右）の取付け Quarter trim installation (left/right)

1. 取外しと逆の手順で、付属のクォータートリム（構成部品 No.3、No.4）を取付けます。
Install the quarter trim (accessory part) (Part No.3, No.4) in the reverse order of removal.

4-4

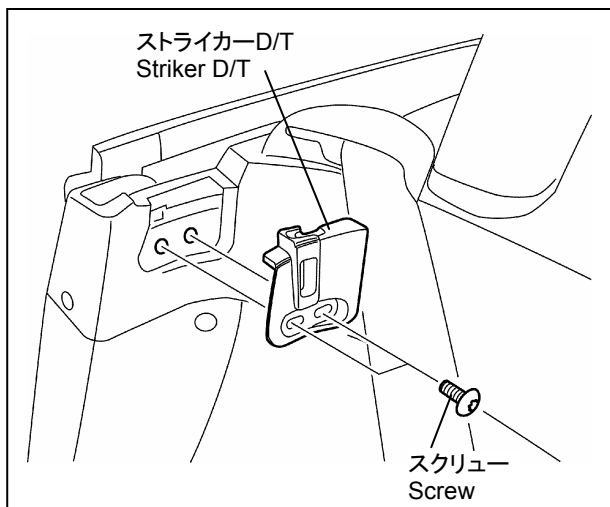

ストライカーD/T (左右) の取付け Striker D/T installation (left/right)

1. スクリューM8 (構成部品 No.8) を使用して、ボデーの穴へストライカーD/T (構成部品 No.6、No.7) を仮止めします。

Temporarily install the striker D/T (Part No.6, No.7) with M8 screws (Part No. 8) to the holes in the body.

⚠ 注意 CAUTION

- ストライカーD/T の裏側に RH,LH の刻印が打ってありますので、右、左を間違えないように取付けてください。

Verify the RH or LH mark on the backside of the striker D/T before installation in order to install properly.

4-5

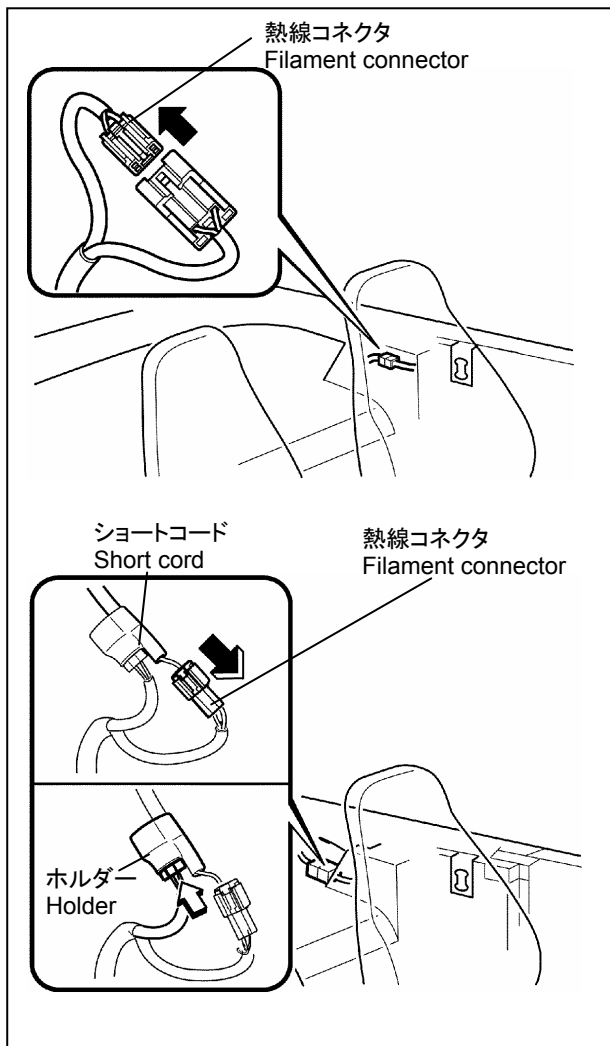

ショートコードの取付け Short code installation

1. コンバーチブルトップの熱線コネクタを左座席シートベルト後方の車両側コネクタから外し、ショートコード (構成部品 No.9) を接続します。
2. コンバーチブルトップの熱線コネクタをショートコードのホルダーへ差し込みます。

1. Disconnect the filament connector of the convertible top from the vehicle connector located behind the left seat belt, then connect the short cord (Part No. 9).

2. Insert the filament connector of the convertible top into the short cord holder.

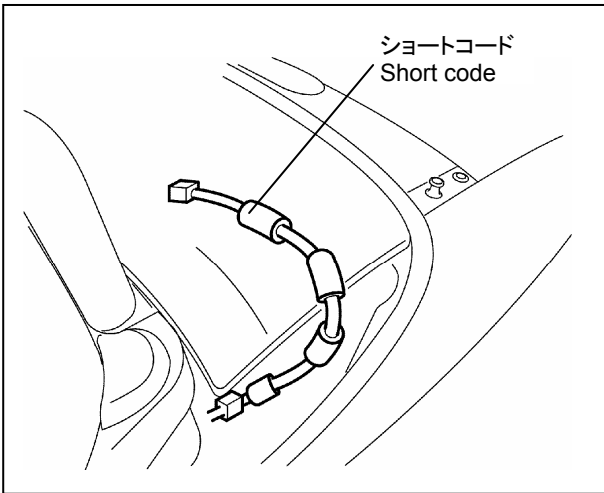

3. ショートコードのディタッチャブルハードトップ側に接続するコネクタを引き出しておきます。
Pull out the connector which is to be connected to the detachable hardtop short cord.

5-1

ディタッチャブルハードトップの車載

Detachable hardtop installation

1. パーキングブレーキをかけ、イグニッションスイッチを OFF にします。
 2. サイドウィンドウを下げます。
 3. コンバーチブルトップを折りたたみます。
1. Set the parking brake and turn off the ignition.
 2. Lower the side windows.
 3. Fully lower the convertible top.

5-2

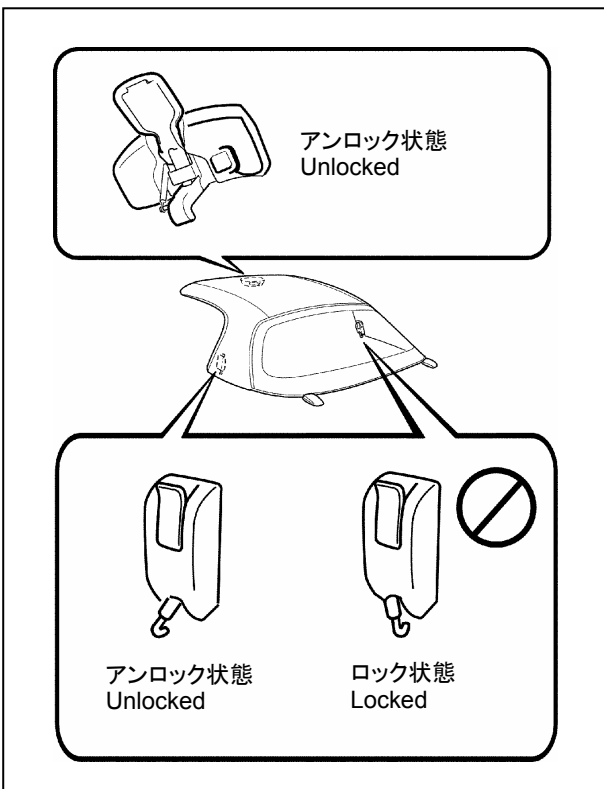

4. ディタッチャブルハードトップのトップロックとサイドロックをアンロック状態にします。
Unlock the top latches and the side latches on the hardtop.

5-3

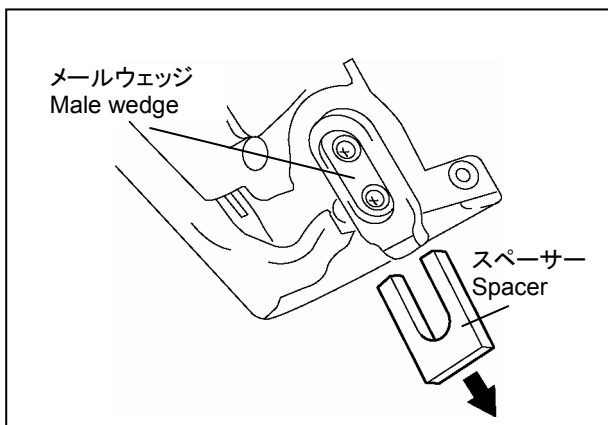

5. メールウェッジ LH 裏側のスペーサーを抜きます。
Pull out the spacer from the backside of the male wedge (LH).

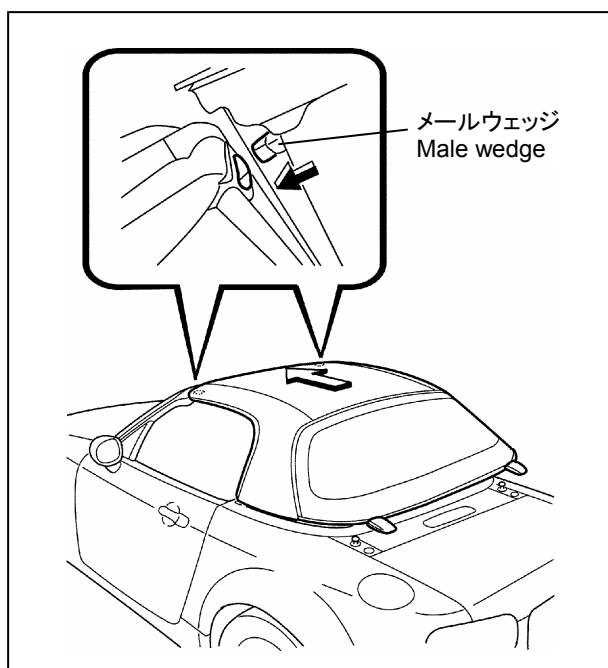

6. メールウェッジを車体にはめ込みます。
Set the male wedges into the body.

5-4

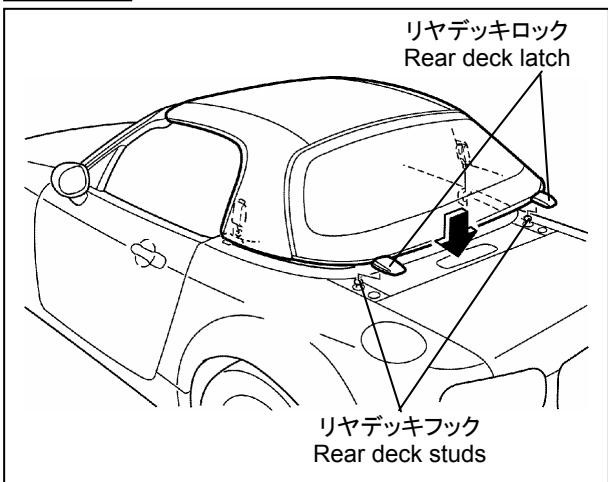

7. リヤデッキロックをボデー側のリヤデッキスタッドに合わせて、車体にはめ込みます。
Align the rear deck latches with the rear deck studs and set the hardtop squarely onto the body.

5-5

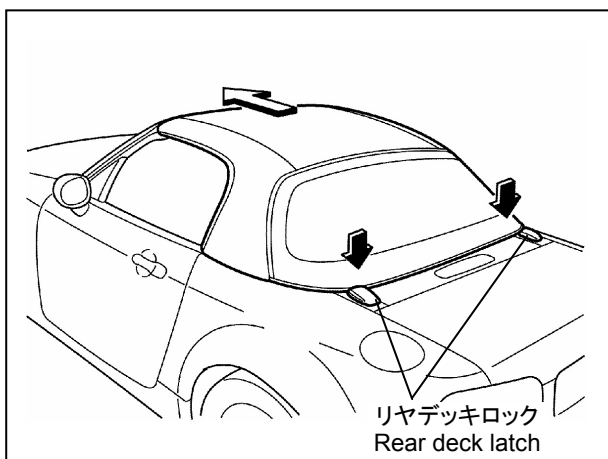

8. リヤデッキロックを下へ押さえながら、ディタッチャブルハードトップを前方にスライドさせ、はめ込みます。(ディタッチャブルハードトップの後方を持ち上げ、ディタッチャブルハードトップが固定されていることを確認します)

Slide the hardtop forward while pressing down on the rear deck latches to lock the latches, and then verify that they are secure by attempting to lift the rear of the hardtop.

⚠ 警告 WARNING

- ディタッチャブルハードトップを動かすときにはロック部内に手や指が触れないようにしてください。手や指をはさんでけがをする恐れがあります。

It is dangerous to place your hands or fingers near the fastening mechanism. Your hands or fingers could be caught and injured by the mechanism. Always keep your hands and fingers away from the fastening mechanisms when moving the top.

5-6

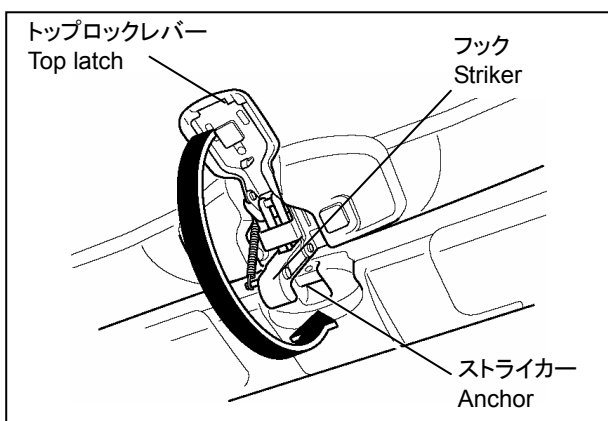

9. フックがストライカー部にかん合していることを確認して、トップロックをロックします。

Make sure the striker for the top latch is securely engaged with the anchor before pushing up the top latch lever. Push the lever of the top latch up with the palm of your hand until the top latch is locked.

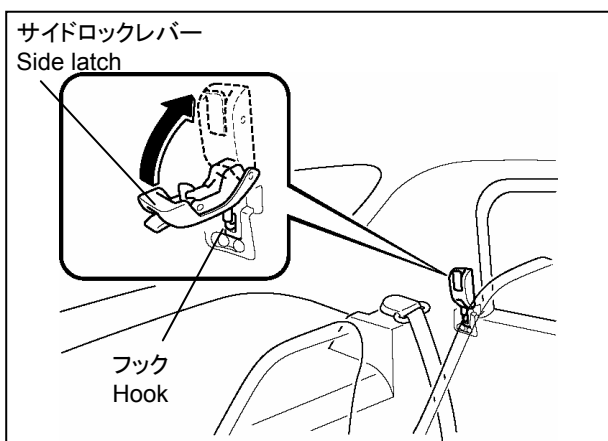

10. フックがかかっていることを確認して、サイドロックレバーを押し上げてロックします。

Make sure the hooks are engaged. Lift the side latches with the palm of your hand until the latches are locked.

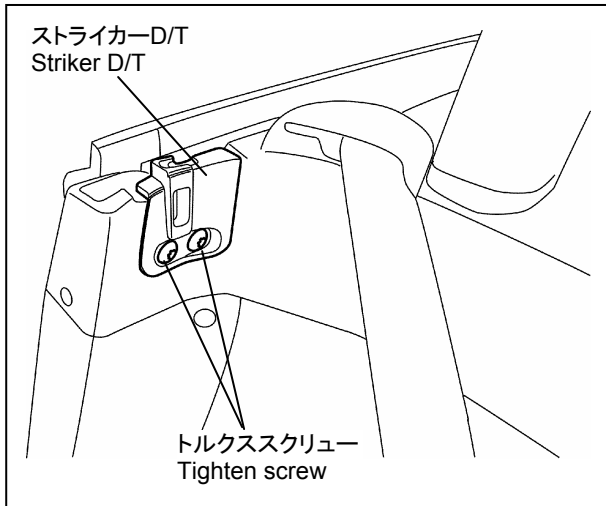

11.2 本のトルクスクリューを締付けます。
Tighten the two screws.

締付トルク Tightening Torque :
4.22—6.18 N·m {0.43—0.63 kgf·m}

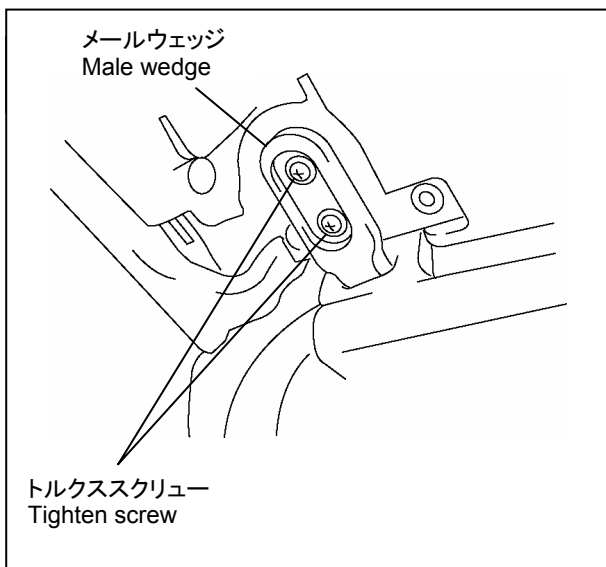

12.2 本のトルクスクリューを締付けます。
Tighten the two screws.

締付トルク Tightening Torque :
4.22—6.18 N·m {0.43—0.63 kgf·m}

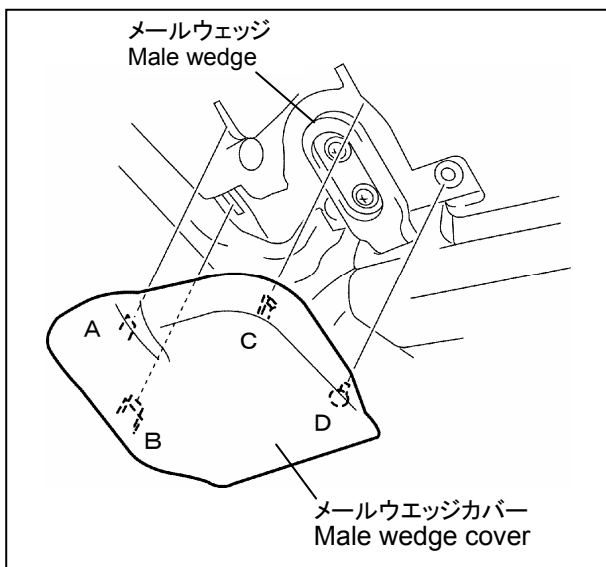

13.メールウェッジカバーLH（構成部品 No.2）をツメ A、クリップB、ツメC、クリップDの順で取付けます。

Install the male wedge cover LH (Part No. 2) using the clips in the order of tab A, clip B, tab C and clip D.

6

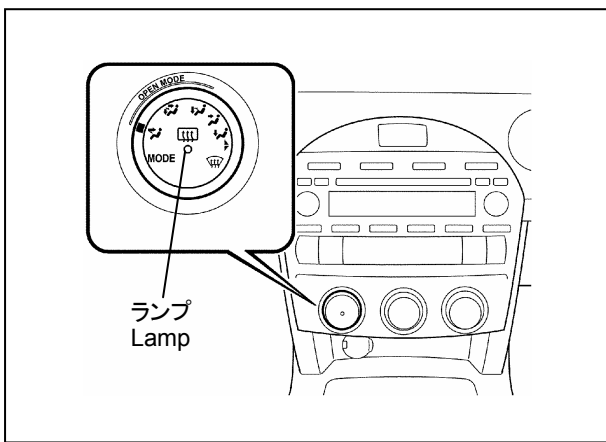
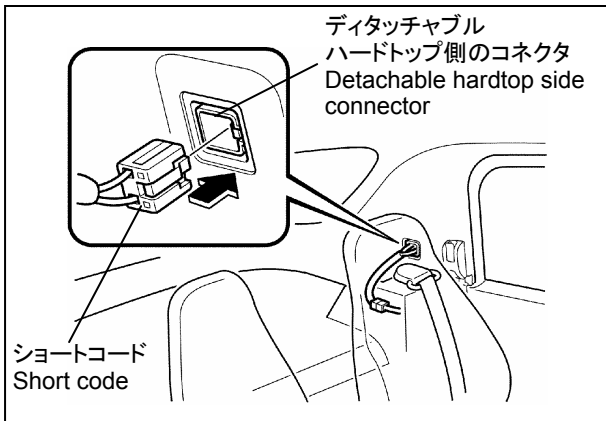

熱線コネクタの接続

Filament connector connection

1. ショートコードのコネクタをディタッチャブルハードトップの熱線コネクタに接続します。

Connect the short cord connector to the detachable hardtop filament connector.

2. ヒーターコントロールパネルのリアデフロスタスイッチを入れ、デフロスタインジケータランプが点灯するのを確認します。

Turn on the rear window defroster switch at the heater control panel, and verify that the rear window defroster indicator lamp illuminates.

架装点検シート INSTALLATION INSPECTION SHEET

ロードスター
MX-5

ディタッチャブル
ハードトップ
DETACHABLE
HARDTOP

NH52 V4 630

作業完了後の点検事項

Inspection items after installation

- 取付け部品、及び取外した部品の復元後の点検を下記の項目について行ってください。
Inspect the installed/reinstated parts for the following items.
- 隙、折り合いについては、添付の外観交差表を基準にチェックしてください。
Check the attached appearance tolerances list for clearance and fit.

点検部品 Part	点検項目 Check item (○)			
	隙、折り合い Clearance/Fit	傷、汚れ Scratches/Dirt	締め付け、かん合 Installation/ Tightening	各モードの機能 Function
ディタッチャブルハードトップ Detachable hardtop	○	○	○	○
リヤデフロスタスイッチ Rear window defroster switch				○
ストライカー Striker	○	○	○	
リヤデッキフック Rear deck studs	○	○	○	
クォータートリム Quarter trim	○	○	○	
メールウエッジカバー Male wedge cover	○	○	○	

架装点検シート Installation inspection sheet

日付 Date	, ,	
VIN.		
責任者 Approved	チェック Checked	担当 Person in charge

架装点検シートの保存期間：12か月
The term of validity for this sheet: 12 months