

MAZDA

GB	SCUFF PLATES (ILLUMINATED) Installation Instruction
D	EINSTIEGSLEISTEN (BELEUCHTET) Einbauanleitung
E	LISTONES DE UMBRAL (ILUMINADOS) Instrucciones de montaje
F	BASE DE PORTE (ÉCLAIRÉS) Instructions de montage
I	BATTICALCAGNO (ILLUMINATI) Istruzioni di montaggio
P	EMBALADEIRAS (COM ILUMINAÇÃO) Instruções de montagem
NL	DREMPELFOLIES (VERLICHT) Inbouw-instructie
DK	INDSTIGNINGSLISTER (BELYST) Monteringsvejledning

N	STIGTRINN (MED LYS) Monteringsveiledning
S	INSTIGSLISTER (BELYSTA) Monteringsanvisning
SF	KYNNYSLISTAT (VALAISTU) Asennusohje
CZ	NÁSTUPNÍ LIŠTY (OSVĚTLENÉ) Návod k montáži
H	KÜSZÖBLÉCEK (MEGVILÁGÍTVA) Beszerelési utasítás
PL	LISTWY PROGOWE (OŚWIETLONE) Instrukcja zabudowy
GR	ΠΡΟΣΤΑΤΕΥΤΙΚΑ ΕΠΙΒΙΒΑΣΗΣ (ΦΩΤΙΖΟΜΕΝΑ) Οδηγίες τοποθέτησης
RUS	ВХОДНЫЕ ПЛАНКИ (ОСВЕЩАЕМЫЕ) инструкция по установке

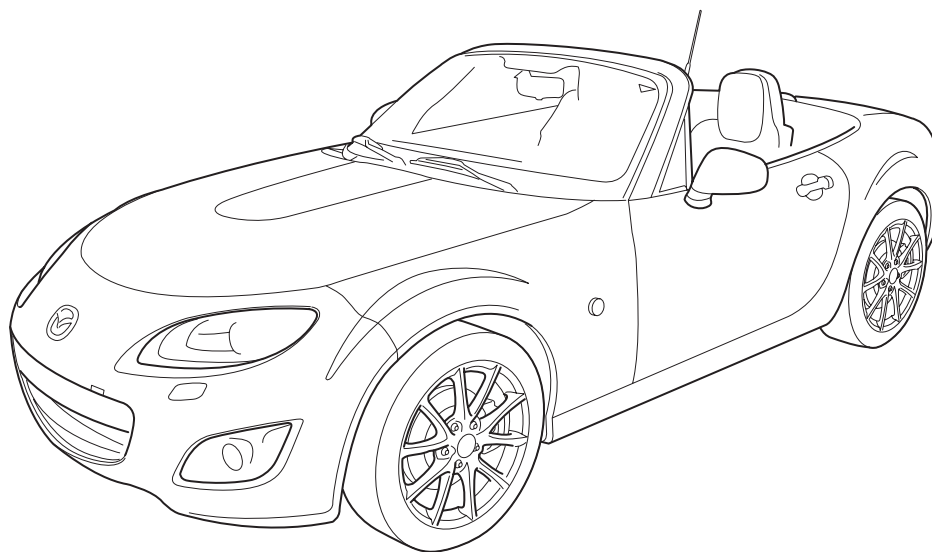

MX-5 NC1

Part Number: NH52-V1-370

Date: 12-02-2009

© Copyright MAZDA

Sheet 1 of 14

Expert Fitment Required
Montage durch Fachwerkstatt erforderlich
Montaje sólo por el concesionario
Montage par spécialiste nécessaire
E' necessario in officina specializzata
Especialista em montagem requerido
Montage door vakman nodig
Montage ved professionelt værksted påkrævet
Nødvendig med montering fra fagvejværksted
Værkstedsmontage erfordras
Asennus tarpeen merkkikorjaamossa
Montáž ve specializované dílně nutná
A szereléshez szakműhely kell
Konieczny montaż przez warsztat specjalistyczny
Να τοποθεί απο συνεργείο
Необходима установка специалистами



- (GB)** Location/Position Arrow
- (D)** Positionspfeil
- (E)** Flecha de posición
- (F)** Flèche de Position
- (I)** Freccia di posizione
- (P)** Flexa de posição
- (NL)** Lokatie/Positie pijl
- (DK)** Lokaliseringspjl
- (N)** Posisjonspil
- (S)** Positionpil
- (SF)** Paikannusnuoli
- (C)** Šipka na pozici
- (H)** Helyzetjelző nyíl
- (PL)** Strzałka położenia
- (GR)** Βέλος θέσης
- (RUS)** Позиция

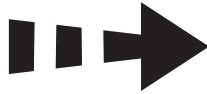

- (GB)** Movement Arrow
- (D)** Bewegungspfeil
- (E)** Flecha de movimiento
- (F)** Flèche indiquant sens du vouvement
- (I)** Freccia di movimentov
- (P)** Flexa de movimento
- (NL)** Richtingspjl
- (DK)** Bevægelsespil
- (N)** Bevegelsespil
- (S)** Rörelsepil
- (SF)** Liikesuuntanuoli
- (CZ)** Šipka pohybu
- (H)** Mozgásirányjelző nyíl
- (PL)** Strzałka kierunku ruchu
- (GR)** Βέλος κίνησης
- (RUS)** Стрелка по направлению



- (GB)** Tape up
- (D)** Mit Klebeband befestigen
- (E)** Fijar con cinta adhesiva
- (F)** Fixer avec ruban adhésif
- (I)** Fissare con nastro adesivo
- (P)** Sujeitar com fita adesiva
- (NL)** Vastzetten met tape
- (DK)** Fastgøres med tape
- (N)** Fest fast med klebebånd
- (S)** Fästet med tejp
- (SF)** Kiinnitys teipillä
- (CZ)** Upevnit lepicí páskou
- (H)** Rögzítse ragasztószalaggal
- (PL)** Umocować taśmą samoprzylepną
- (GR)** Στερέωση με κολλητική ταινία
- (RUS)** Прикрепите клейкой лентой



- (GB)** Warning
- (D)** Achtung
- (E)** Atención
- (F)** Attention
- (I)** Attenzione
- (P)** Atenção
- (NL)** Let op
- (DK)** Bemærk
- (N)** Pass på
- (S)** Varning
- (SF)** Huomio
- (CZ)** Pozor
- (H)** Figyelem
- (PL)** Uwaga
- (GR)** Προσχή
- (RUS)** Осторожно



- (GB)** See Workshop Manual
- (D)** Siehe Werkstatthandbuch
- (E)** Ver manual de taller
- (F)** Voir Manuel d'atelier
- (I)** Vedere manuale officina
- (P)** Cf. o manual da oficina
- (NL)** Zie werkplaatshandboek
- (DK)** Se værktstedshåndbog
- (N)** Se verkstedshånboka
- (S)** Se verkstadshandboken
- (SF)** Katso korjaamon käsikirjasta
- (CZ)** Viz dílenskou příručku
- (H)** Lásd a Műhely-kézikönyvben
- (PL)** Patrz podręcznik warsztatowy
- (GR)** λέπε Εγχειρίδιο Συνεργείου
- (RUS)** Смотри руководство для мастерской



- (GB)** Refer to specific view
- (D)** Siehe Abbildung
- (E)** Ver figura
- (F)** Cf. figure
- (I)** Vedi figura
- (P)** Cf. figura
- (NL)** Zie tekeningnummer
- (DK)** Se fig.
- (N)** Se bilde
- (S)** Se figur
- (SF)** Katso kuva
- (CZ)** Viz obrázek
- (H)** Lásd az ábrán
- (PL)** Patrz rysunek
- (GR)** Βλέπε Εικ
- (RUS)** Смотри соответствующую картинку



- (GB)** Disconnect
- (D)** Abklemmen
- (E)** Desconectar
- (F)** Déconnecter
- (I)** Staccare
- (P)** Desligar
- (NL)** Demonteren
- (DK)** Frakobles
- (N)** Klem av
- (S)** Koppla los
- (SF)** Irrota
- (CZ)** Odpojit
- (H)** Szakítsa meg, kapcsolja szét
- (PL)** Rozłączyć
- (GR)** Αποσύνδεση
- (RUS)** Разъедините



- (GB)** Connect
- (D)** Verbinden
- (E)** Conectar
- (F)** Connecter
- (I)** Collegare
- (P)** Ligar
- (NL)** In elkaar
- (DK)** Kobles
- (N)** Tilkopling
- (S)** Anslut
- (SF)** Yhdistä
- (CZ)** Spojit
- (H)** Kapcsolja össze
- (PL)** Połączyć
- (GR)** Σύνδεση
- (RUS)** Соедините



- (GB)** Degrease
- (D)** Entfetten
- (E)** Desengrasar
- (F)** Dégraisser
- (I)** Sgrassare
- (P)** Desengordurar
- (NL)** Ontvetten
- (DK)** Fjerne fedt
- (N)** To bort fettet
- (S)** Avfettning
- (SF)** Rasvanpoisto
- (CZ)** Odmastit
- (H)** Zsírtalanítás
- (PL)** Odtłuszcic
- (GR)** Απολίπανση
- (RUS)** Обезжирьте



- (GB)** Throw away
- (D)** Entsorgen
- (E)** Tratamiento de residuos
- (F)** Jeter aux déchets
- (I)** Smaltire
- (P)** Eliminar
- (NL)** Weggooien
- (DK)** Affald
- (N)** Avskaffe
- (S)** Ta hand om avfallet
- (SF)** Hävittää
- (CZ)** Vyhodit
- (H)** Távolítsa el
- (PL)** Usunąć jako odpad
- (GR)** Απόσυρση
- (RUS)** Выбросите

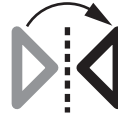

- (GB)** Mirror image
- (D)** Spiegelbild
- (E)** Imagen simétrica
- (F)** Image de miroir
- (I)** Immagine dello specchio
- (P)** Imagem do espelho
- (NL)** Mirror beeld
- (DK)** Spejlbilde
- (N)** Speilbilde
- (S)** Spegelbild
- (SF)** Peilikuva
- (CZ)** Věrný obraz
- (H)** Tükürcép
- (PL)** Odbicie lustrzane
- (GR)** εικ ανακθρεφτών
- (RUS)** Зеркальное отражение

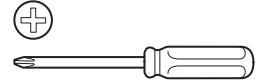

- (GB)** Phillips Screwdriver
- (D)** Kreuzschraubendreher
- (E)** Destornillador de estrella
- (F)** Tournevis cruciforme
- (I)** Cacciavite a croce
- (P)** Utilizar chave de fendas cruzada
- (NL)** Kruiskopschroevendraaier
- (DK)** Krydskærnskruetrækker anvendes
- (N)** Bruk stjerneskrudjern
- (S)** Använd skruvmejsel för krysspår
- (SF)** Käytä ristipääruuvitalttaa
- (CZ)** Použít křížový šroubovák
- (H)** Használnjon keresztfejű csavarhúzó
- (PL)** Stosować Śrubokręt krzyżowy
- (GR)** Χρησιμοποιείτε καταβίδ για βίδες φίλιπς
- (RUS)** Используйте крестовую отвёртку

Subject to alteration without notice
 Technische Änderungen vorbehalten
 Reservadas modificaciones técnicas
 Sous réserve de modifications techniques
 Con riserva di apportare modifiche tecniche
 Reservamo-nos o direito a alterações técnicas
 Technische wijzigingen voorbehouden
 Med forbehold for tekniske índringer
 Tekniske forendringer forbeholdes
 Med reservation för tekniska ändringar
 Tekniset muutokset pidätetään
 Technické zmeny vyhradeny
 A változtatások technika jogát fenntartjuk
 Zmiany techniczne zastrzeżone
 Επιφύλασσόμεθα για αλλαγές
 Можно изменять без уведомления

GB**INSTRUCTION SHEET – INSTALLATION
FOR SCUFF PLATES (ILLUMINATED)**

FOR USE WITH: MAZDA MX-5

- Not For Do It Yourself Fitment.
- Check Radio Code.
- Disconnect Battery Negative Terminal.
- To avoid damage to wiring harness, ensure contact with sharp edges is prevented.
- Ensure that the wire harness is routed and fixed in the correct position
- Install parts as shown on Illustrations.
- Re-fit panels, ensure that the wiring harness and other components are neatly and securely located.

E**INSTRUCCIONES DE MONTAJE –
LISTONES DE UMBRAL (ILUMINADOS)**

APLICACIÓN: MAZDA MX-5

- No para montarlo uno mismo.
- Anote el código de seguridad de la radio.
- Desconectar el cable de masa de la batería.
- A efectos de evitar desperfectos en el aislamiento del cable, hay que evitar el contacto con aristas cortantes.
- Preste atención a que el mazo de cables transcurra por el lugar correcto y esté fijado correctamente.
- Montar las piezas tal como se indica en las figuras.
- Volver a colocar los paneles; preste atención a que el mazo del cable y las demás piezas tengan la posición correcta y precisa.

I**ISTRUZIONI DI MONTAGGIO –
BATTICALCAGNO (ILLUMINATI)**

CAMPO DI APPLICAZIONE: MAZDA MX-5

- Non per „do-it-yourself“.
- Annotare il codice di sicurezza della radio.
- Staccare il cavo di massa dalla batteria.
- Allo scopo di evitare danni all'isolazione dei cavi, evitare di metterli a contatto con spigoli acuti.
- Fate attenzione, che il fascio di cavi sia posato al posto giusto e fissato a regola d'arte.
- Montare le parti secondo quanto rilevabile delle illustrazioni.
- Rimettere in posizione i pannelli; far ben attenzione che il fascio di cavi e le altre partizioni state posizionate con esattezza e nella dovuta maniera.

D**EINBAUANLEITUNG –
EINSTIEGSLEISTEN (BELEUCHTET)**

VERWENDUNGSBEREICH: MAZDA MX-5

- Nicht für Selbstmontage.
- Notieren Sie den Radio Code.
- Massekabel von Batterie abklemmen.
- Zur Vermeidung von Beschädigungen an der Kabelisolation ist Berührung mit scharfen Kanten zu vermeiden.
- Achten Sie darauf, daß der Kabelbaum an der richtigen Stelle verläuft und ordnungsgemäß befestigt ist.
- Teile gemäß Abbildung montieren.
- Paneele wieder anbringen; achten Sie darauf, dass der Kabelbaum und andere Teile ordnungsgemäß und genau positioniert sind.

F**NOTICE DE MONTAGE –
BASE DE PORTE (ÉCLAIRÉS)**

DOMAINE D'UTILISATION: MAZDA MX-5

- Le montage doit être effectué par un spécialiste.
- Noter le code de l'autoaudio.
- Débrancher le câble de masse de la batterie.
- Eviter tout contact avec des arêtes vives afin de ne pas endommager l'isolation des câbles.
- Veiller à ce que le faisceau de câbles passe au bon endroit et soit correctement fixé
- Monter les pièces selon les figures.
- Remettre le panneau; veillez à ce que le faisceau et les autres pièces soient positionnés correctement et avec la précision requise.

P**INSTRUÇÕES DE MONTAGEM –
EMBALADEIRAS (COM ILUMINAÇÃO)**

SETOR DE UTILIZAÇÃO: MAZDA MX-5

- No é destinado à „auto-montagem“.
- Tome nota do número de código do rádio.
- Separe o cabo de terra do acumulador.
- Para não se danificar a isolamento dos cabos, é conveniente evitar-se contacto com arestas afiadas.
- Restar atenção para que o conjunto de cabos seja colocado no lugar correcto.
- Monte as partes conforme ilustrado.
- Tornar a colocar os painéis; verificar se a árvore de cabos e outras peças estão na posição exacta e prescrita.

NL
**INBOUW-INSTRUCTIE –
DREMPELFOLIES (VERLICHT)**

TOEPASSINGSGBIED: MAZDA MX-5

- Niet voor doe-het-zelf-montage.
- Radio Code noteren.
- Massakabel van accu losmaken.
- Ter vermijding van beschadigen aan de isolatie van de elektrokit dient contact met scherpe kanten te worden vermeden.
- Let erop, dat de kabelboom op de juiste plaats ligt en correct bevestigd is.
- Delen overeenkomstig afbeelding monteren.
- Panelen weer monteren; let erop, dat de kabelboom en andere delen correct en precies ge-positioneerd worden.

N
**MONTERINGSVEILEDNING –
STIGTRINN (MED LYS)**

BRUKSOMRÅDE: MAZDA MX-5

- Ikke for selvmontering.
- Noter deg radiokoden.
- Iem jordkabelen av batteriet.
- For å unngå skader på kabelisoleringen må berøring av skarpe kanter unngås.
- Pass på at kabeltreet forløper på riktig sted og er skikkelig festet fast.
- Monter alle deler i henhold til illustrasjonene.
- Monter panelene igjen, og pass på at kabelbunten og andre deler er anbrakt ordentlig og på riktig sted.

SF
**ASENNUSOHJE –
KYNNYSLISTAT (VALAISTU)**

KÄYTTÖALUE: MAZDA MX-5

- Ei „Tee-se-itse-asennukseen“.
- Merkitse radion koodi muistiin.
- Erotta maadoitusjohto akusta.
- Katso, että kaapelit eivät osu teräviin kulmiin. Ne saattaisivat vaurioitua.
- Pidä huoli myös siitä, että kaapelointi on korin kiinnityksen myötäinen ja kiinnitetty huolellisesti muihin liikkuviin osiin.
- Asenna osat kuvien mukaan.
- Aseta paneelit paikalleen; tarkista, että kaapelointi ja muut osat ovat asianmukaisesti ja varmasti paikoillaan.

DK
**MONTERINGSVEJLEDNING –
INDSTIGNINGSLISTER (BELYST)**

ANVENDELSESOMRÅDE: MAZDA MX-5

- Ikke til „do-it-yourself“ montering.
- Noter radiokoden.
- Stelkabel fjernes fra batteri.
- Berøring med skarpe kanter skal undgås for at undgå beskadigelse af kabelisoleringen.
- Vær opmærksom på, at kabelsamlingen trækkes på det rigtige sted og er fastgjort korrekt.
- Dele skal monteres i henhold til illustrationer.
- Paneler fastgøres igen; vær opmærksom på, at kabelsamlingen og andre dele placeres korrekt og præcist.

S
**MONTERINGSANVISNING –
INSTIGSLISTER (BELYSTA)**

ANVÄNDNINGSSOMRÅDE: MAZDA MX-5

- Ej för självmontage.
- Anteckna radiokoden.
- Lossa stomkabeln från batteriet.
- För att förhindra skador på ledningarnas isolati-on skall berøring med vassa kanter undvikas.
- Se till att ledningsstammen dras på rätt ställe och är ordentligt fäst.
- Montera detaljerna enligt figurerna.
- Sätt tillbaka panelerna igen; kontrollera noga att ledningsmattan och andra detaljer ligger på rätt plats.

CZ
**NAVOD K MONTAŽI –
NÁSTUPNÍ LIŠTY (OSVĚTLENÉ)**

OBLAST POUŽITÍ: MAZDA MX-5

- Není určeno pro neodbornou montáž.
- Poznamenejte si kód rádia.
- Odpojte zemnicí kabel od baterie.
- Zabraňte styku s ostrými hranami, aby nedošlo k poškození kabelové izolace.
- Dbejte na to, aby byl svazek kabelů položen na správném místě a aby byl řádně upevněn.
- Montujte části podle vyobrazení.
- Opět připevněte panely; dbejte na řádné a přesné umístění svazku kabelů a ostatních částí.

H
**BESZERELESI UTASITAS –
KÜSZÖBLÉCEK (MEGVILÁGÍTVA)**

ALKALMAZÁSI TERÜLET: MAZDA MX-5

- A beszerelést Ön saját maga nem végezheti el.
- Jegyezze meg a rádió biztonsági kódszámát.
- Húzza le az akkumulátor testkábeljét.
- A kábelszigetelés megsérülésének elkerülésére ügyeljen arra, hogy a kábel ne juthasson érintkezésbe éles peremű alkatrészekkel.
- Ügyeljen arra, hogy a kábelek a számukra kijelölt helyen helyezkedjenek el és megfelelően rögzítve legyenek.
- Az alkatrészeket az ábra szerint szerelje be.
- Szerelje vissza a fedőlapokat, ügyeljen arra, hogy a kábelek és a többi alkatrész pontosan a számukra kijelölt helyen maradjanak.

GR
**ΟΔΗΓΙΕΣ ΤΟΠΟΘΕΤΗΣΗΣ –
ΠΡΟΣΤΑΤΕΥΤΙΚΑ ΕΠΙΒΙΒΑΣΗΣ
(ΦΩΤΙΖΟΜΕΝΑ)**

Τομέας εφαρμογής: MAZDA MX-5

- Δεν επιτρέπεται να τον τοποθετήσετε μόνοι σας.
- Σημειώστε τον κωδικό του ραδιοφώνου.
- Αποσυνδέετε το καλώδιο γείωσης από τη μπαταρία.
- Για την αποφυγή ζημιών στη μόνωση των καλωδίων, να αποφεύγεται η επαφή τους με αιχμηρές ακμές.
- Προσέχετε, ώστε η πλεξούδα καλωδίων να περνά από τη σωστή θέση και να είναι στερεωμένη σύμφωνα με τους κανονισμούς.
- Τοποθετείτε τα τμήματα σύμφωνα με την εικόνα.
- Τοποθετείτε πάλι τα καλύμματα. Προσέχετε, ώστε η πλεξούδα των καλωδίων και τα άλλα τμήματα να είναι τοποθετημένα σύμφωνα με τους κανονισμούς και στη σωστή θέση τους.

PL
**INSTRUKCJA INSTALOWANIA –
LISTWY PROGOWE (OŚWIETLONE)**

ZAKRES WYKORZYSTANIA: MAZDA MX-5

- Zestaw nie jest przeznaczony do montażu we własnym zakresie.
- Zanotować kod radia.
- Odłączyć przewód masy od akumulatora.
- Dla zapobieżenia uszkodzeniu izolacji chronić przed zetknięciem z ostrymi krawędziami.
- Upewnić się, że wiązka kablowa została ułożona we właściwym miejscu i prawidłowo zamocowana.
- Zamontować części zgodnie z rysunkiem.
- Na powrót osadzić osłony; zadbać aby wiązka kablowa i inne części były właściwie i dokładnie ułożone.

RUS
**ИНСТРУКЦИЯ ПО УСТАНОВКЕ
ВХОДНЫЕ ПЛАНКИ (ОСВЕЩАЕМЫЕ)**

Для модели MAZDA MX-5

- Монтаж должны выполнять специалисты в мастерской.
- Отсоединить заземляющий кабель аккумулятора.
- Во избежание повреждений изоляции кабеля не допускать соприкосновения с острыми углами.
- Монтировать части согласно иллюстрации.
- Удостоверьтесь в том, что жгут проводов правильно проведён и прикреплён.
- С нова подключить аккумулятор.
- Установить панель, проверить правильность и точность расположения кабелей и других частей.

Mazda Color Table

	GB	D	E	F	I	P	NL	DK
L	Blue	Blau	Azul	Bleu	Blu	Azul	Blauw	Blå
B	Black	Schwarz	Negro	Noir	Nero	Preto	Zwart	Sort
BR	Brown	Braun	Marrón	Marron	Marrone	Castanho	Bruin	Brun
DL	Dark blue	Dunkelblau	Azul oscuro	Bleu foncé	Blu scuro	Azul-escuro	Donkerblauw	Mørkeblå
DG	Dark green	Dunkelgrün	Verde oscuro	Vert foncé	Verde scuro	Verde-escuro	Donkergroen	Mørkegrøn
G	Green	Grün	Verde	Vert	Verde	Verde	Greon	Grøn
GY	Grey	Grau	Gris	Gris	Grigio	Cinzeno	Grijs	Grå
LB	Light blue	Hellblau	Azul claro	Bleu clair	Blu chiaro	Azul-claro	Lichtblauw	Lyseblå
LG	Light green	Hellgrün	Verde claro	Vert clair	Verde chiaro	Verde-claro	Lichtgroen	Lysegrøn
N	Natural colour	Naturfarbe	Color natural	Nature	Colori naturali	Cores naturais	Naturel	Naturfarvet
O	Orange	Orange	Naranja	Orange	Arancione	Laranja	Oranje	Orange
P	Pink	Rosa	Rosa	Rose	Rosa	Rosa	Rosé	Rosa
R	Red	Rot	Rojo	Rouge	Rosso	Vermelho	Rood	Rød
PU	Purple	Purpur	Púrpura	Pourpre	Rosso porpora	Púrpura	Paars	Purpur
SB	Sky blue	Himmelblau	Azul cielo	Bleu ciel	Celeste	Azul-céu	Hemelsblauw	Himmelblå
T	Yellow brown	Gelbbraun	Amarillo-marrón	Marron-jaune	Giallomarrone	Castanho-amarelado	Geelbruin	Gulbrun
W	White	Weiß	Bianco	Blanc	Bianco	Branco	Wit	Hvid
Y	Yellow	Gelb	Amarillo	Jaune	Giallo	Amarelo	Geel	Gul
V	Violet	Violett	Violeta	Violet	Viola	Violeta	Violet	Violet

	N	S	SF	CZ	H	PL	GR	RUS
L	Blå	Blå	Sininen	Modrá	Kék	Niebieska	μπλε	Синий
B	Sort	Svart	Musta	Černá	Fekete	Czarna	Μαύρο	Чёрный
BR	Brun	Brun	Ruskea	Hnědá	Barna	Brązowa	Καφέ	Коричневый
DL	Mørkeblå	Mørkeblå	Tummansininen	Tmavomodrá	Sötétkék	Granatowa	Σκούρο μπλε	Тёмно-синий
DG	Mørkegrønn	Mørkegrøn	Tummanvihreä	Tmavozelená	Sötétzöld	Ciemnozielona	Σκούρο πράσινο	Тёмно-зелёный
G	Grønn	Grøn	Vihreä	Zelená	Zöld	Zielona	Πράσινο	Зелёный
GY	Grå	Grå	Harmaa	Šedá	Szürke	Szara	Γκρι	Серый
LB	Lyseblå	Ljusblå	Vaaleansininen	Bleděmodrá	Világoskék	Jasnoniebieska	Ανοικτό μπλε	Голубой
LG	Lysegrønn	Ljusgrøn	Vaaleanvihreä	Světlezelená	Világoszöld	Jasnozielona	Ανοικτό πράσινο	Светло-зелёный
N	Naturfarger	Naturfärger	Luonnonväri	Přírodní barva	Természetes színű	Barwy naturalne	Φυσικά χροκαλί	Телесный
O	Orange	Orange	Oranssi	Oranžová	Narancs	Pomarańczowa	Πορφυρό	Оранжевый
P	Rosa	Rosa	Rosa	Růžová	Rózsaszín	Różowa	Ροζ	Розовый
R	Rød	Rød	Punainen	Červená	Piros	Czerwona	Κόκκινο	Красный
PU	Purpur	Pur Pur	PurPurra	Purpurová	Bíborvörös	Purpurowa	Πορφυρό	Пурпурный
SB	Himmelblå	Himmelsblå	Taivaansininen	Blankytná	Égszínkék	Bękitna	Γαλάζιο	Небесно-голубой
T	Gulbrun	Gulbrun	Keltaisenruskea	Žlutohnědá	Sárgásbarna	Żółto-brązowa	Κίτρινοκαφέ	Жёлто-коричневый
W	Hvid	Vit	Valkionen	Bílá	Fehér	Biała	Λευκό	Белый
Y	Gul	Gul	Keltainen	Žlutá	Sárga	Żółta	Κίτρινο	Жёлтый
V	Fiolett	Violett	Violett	Fialová	lbolyakék	Fioletowa	Μοβν	ФиФиолетовый

NH52-V1-370

A

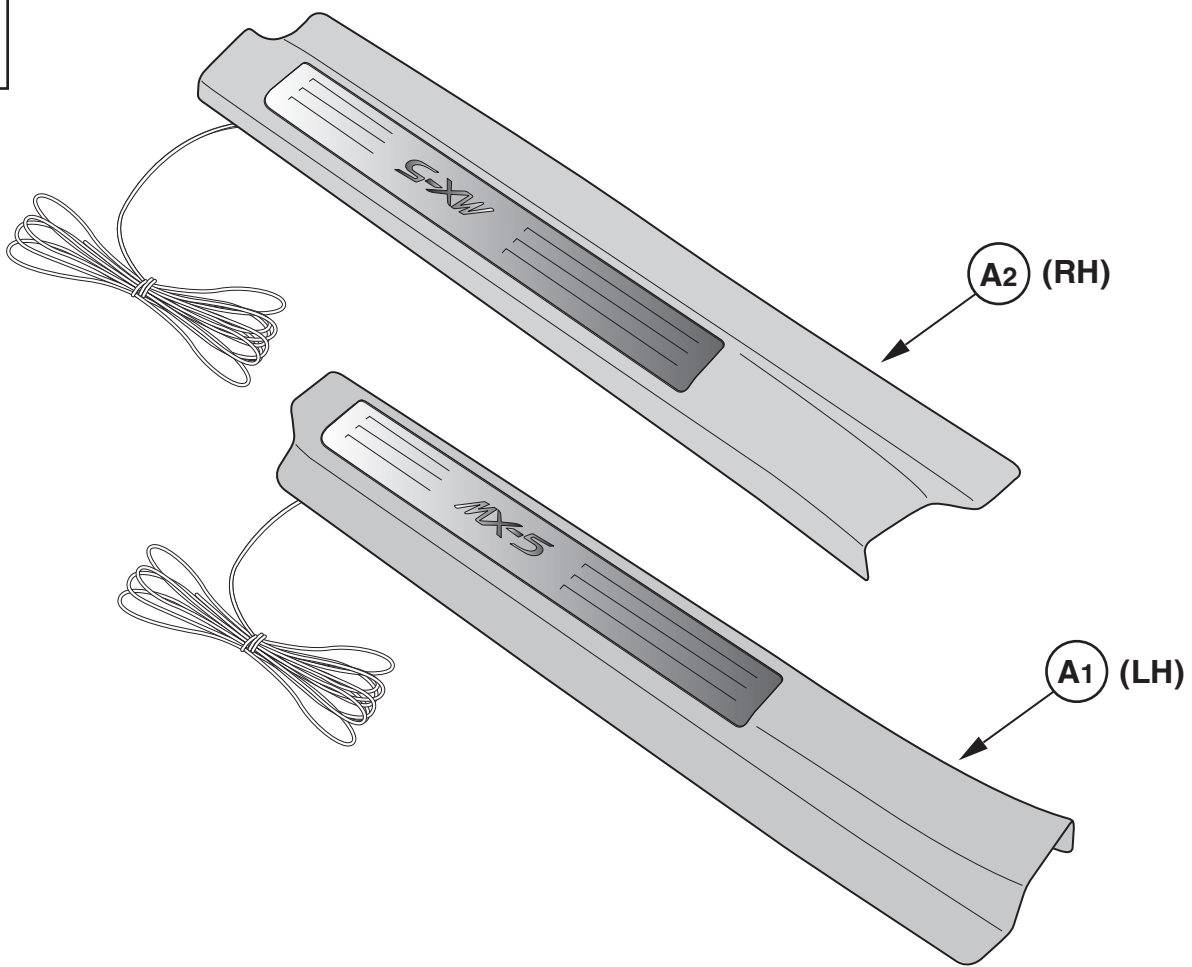

B



2x

C

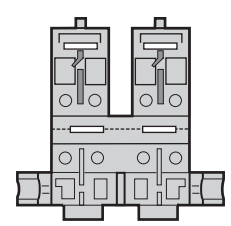

2x

D

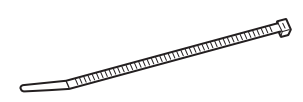

1x

E



2x

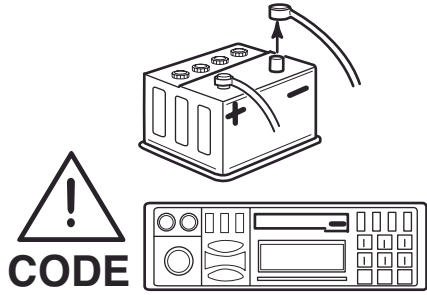

1

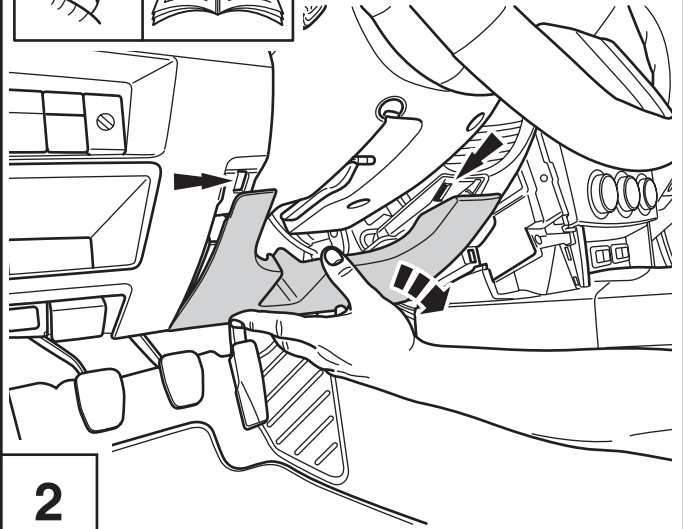
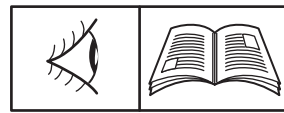

2

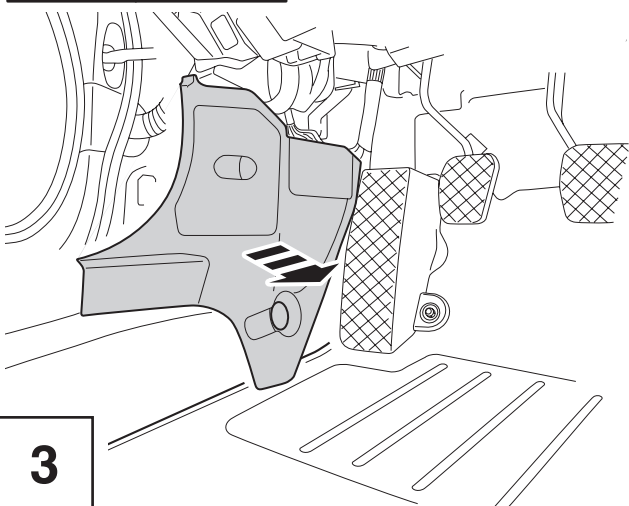

3

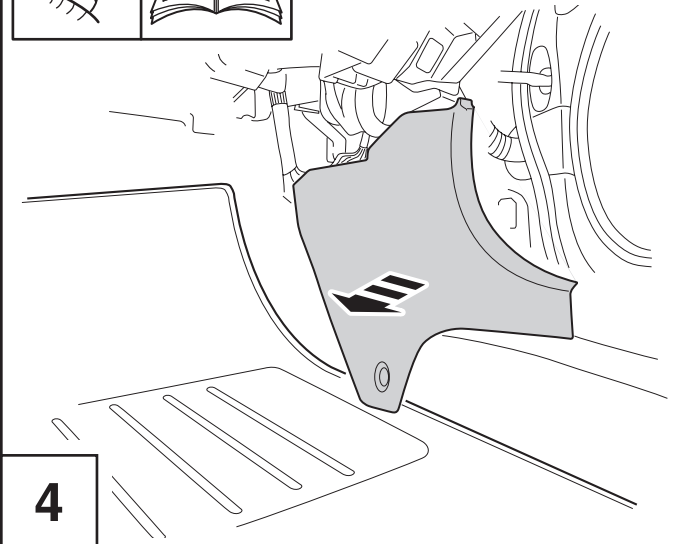

4

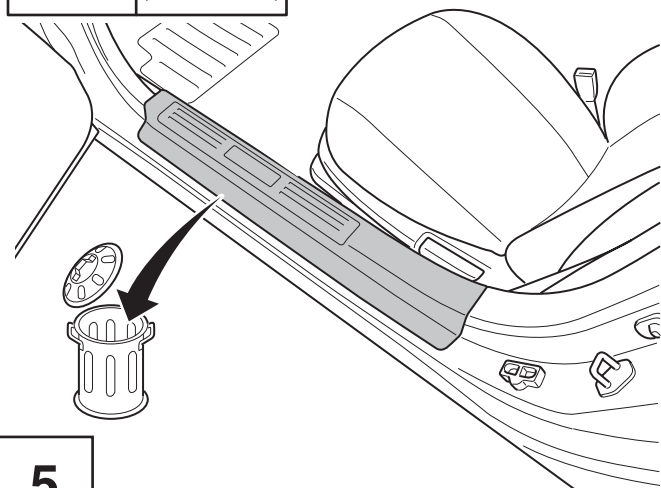

5

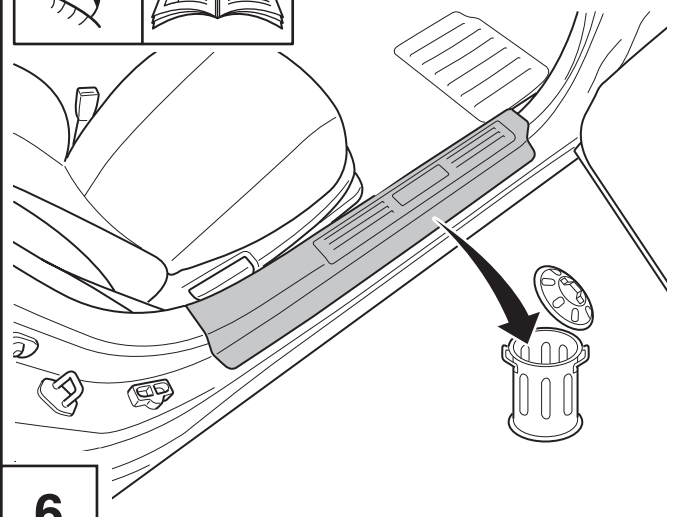

6

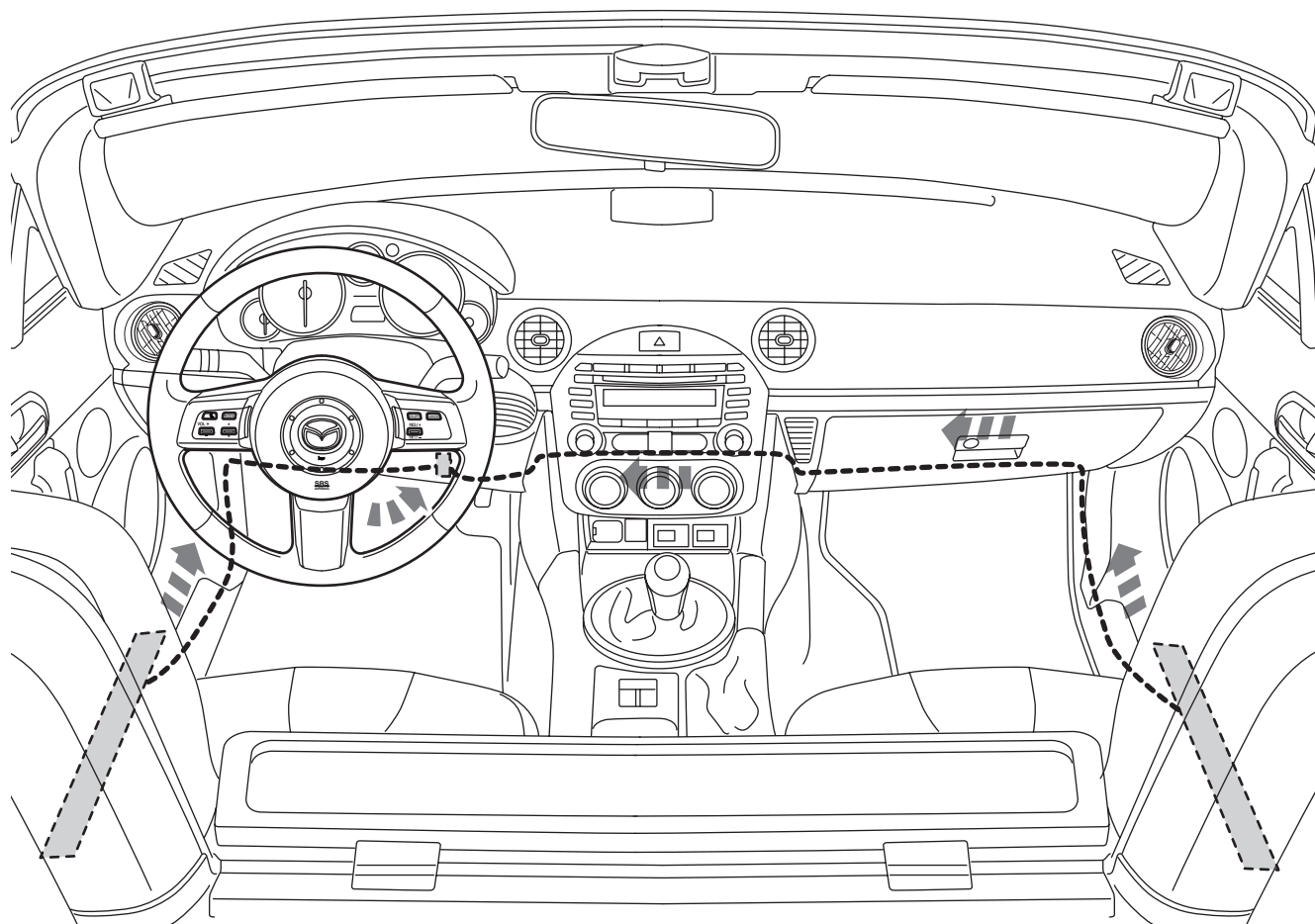
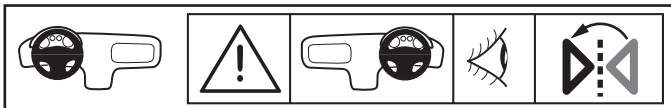
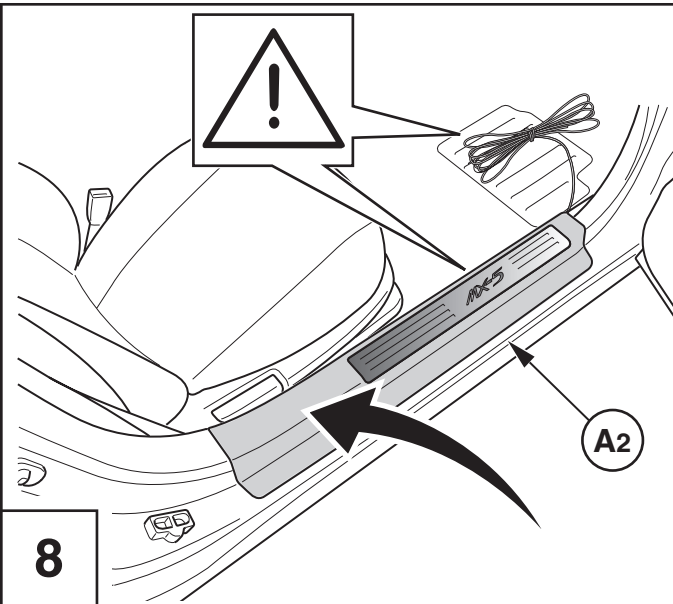
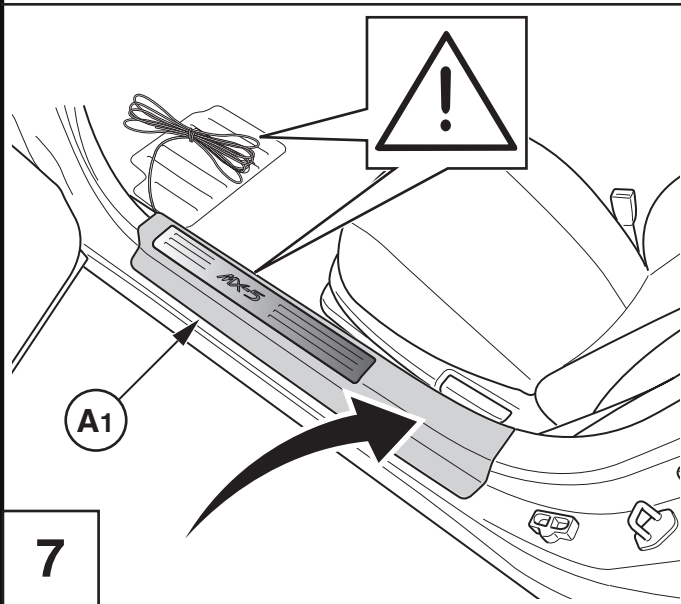

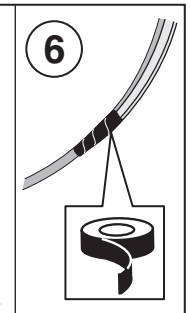
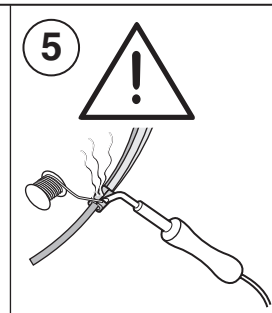
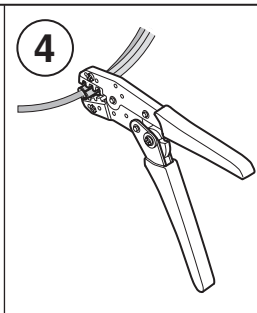
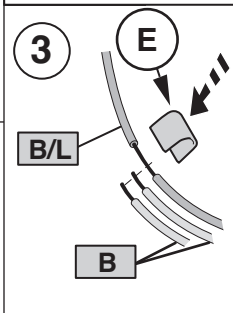
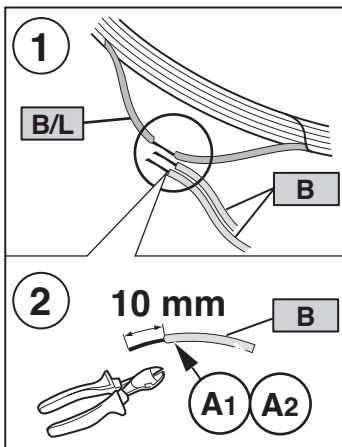
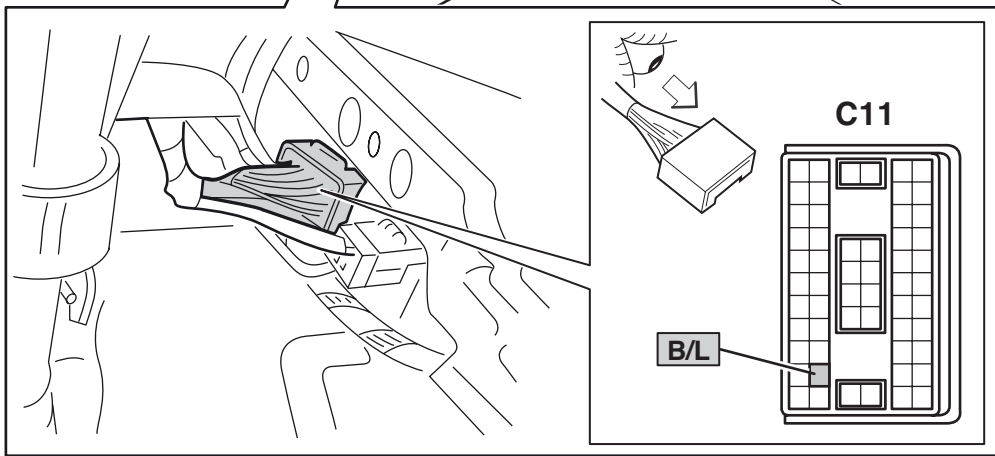
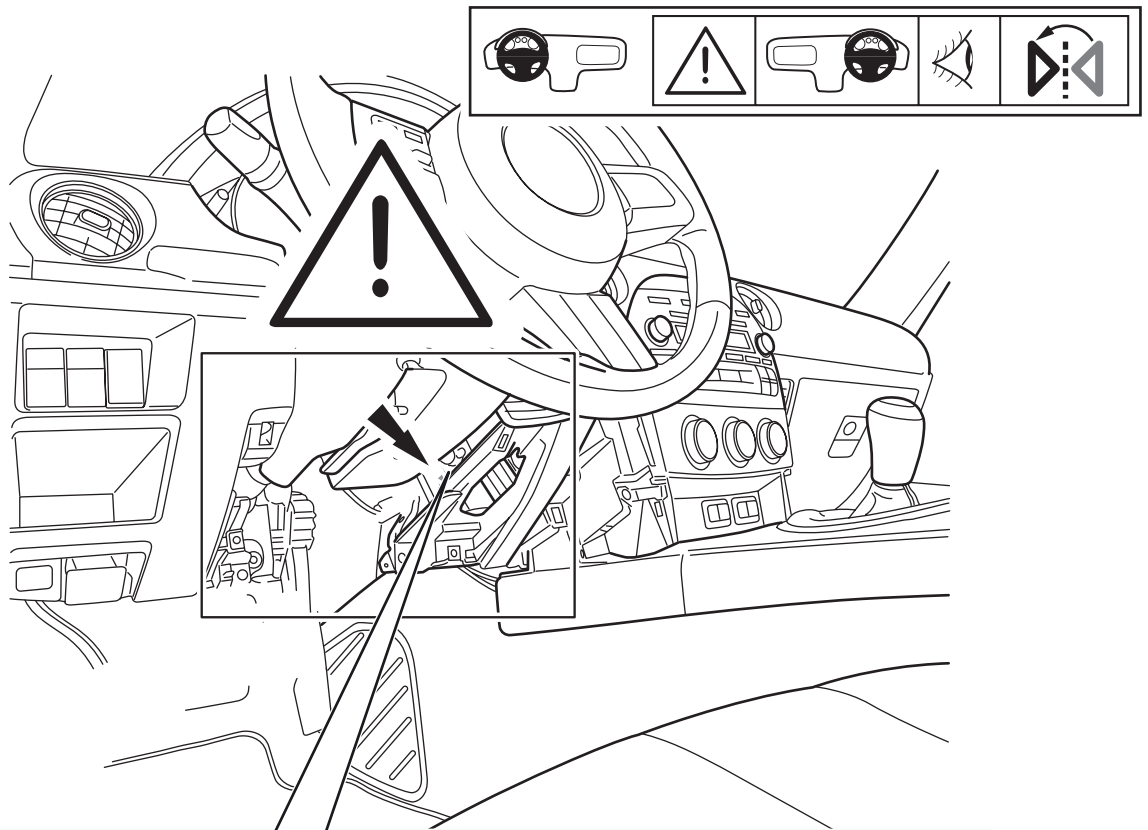

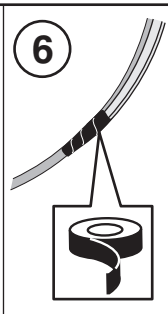
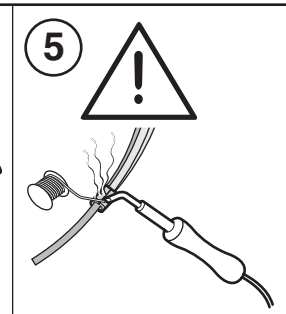
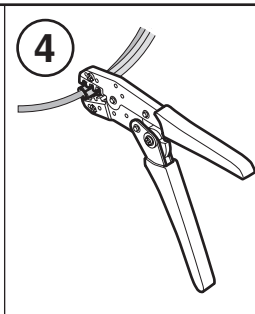
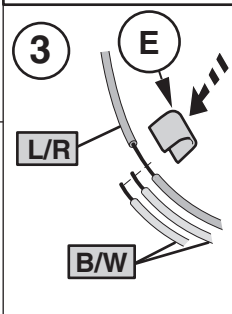
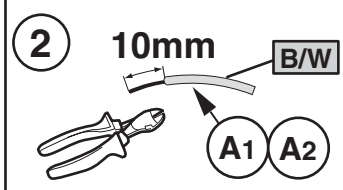
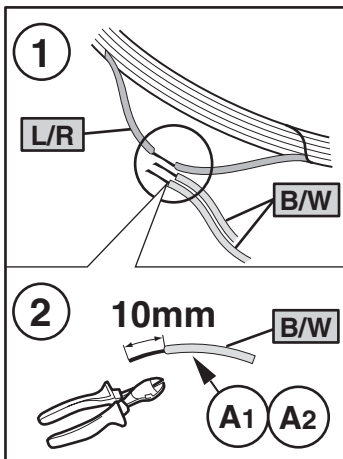
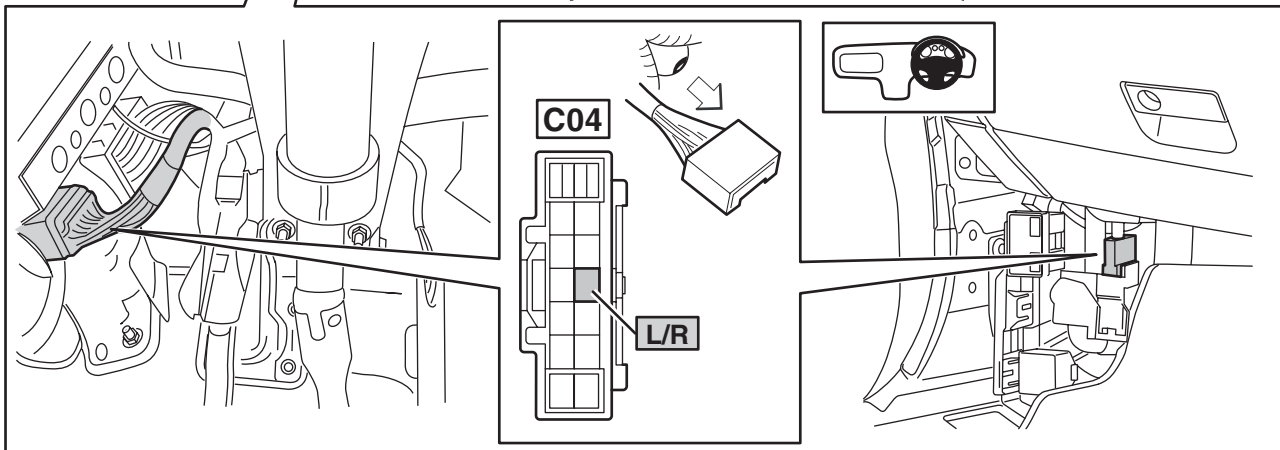
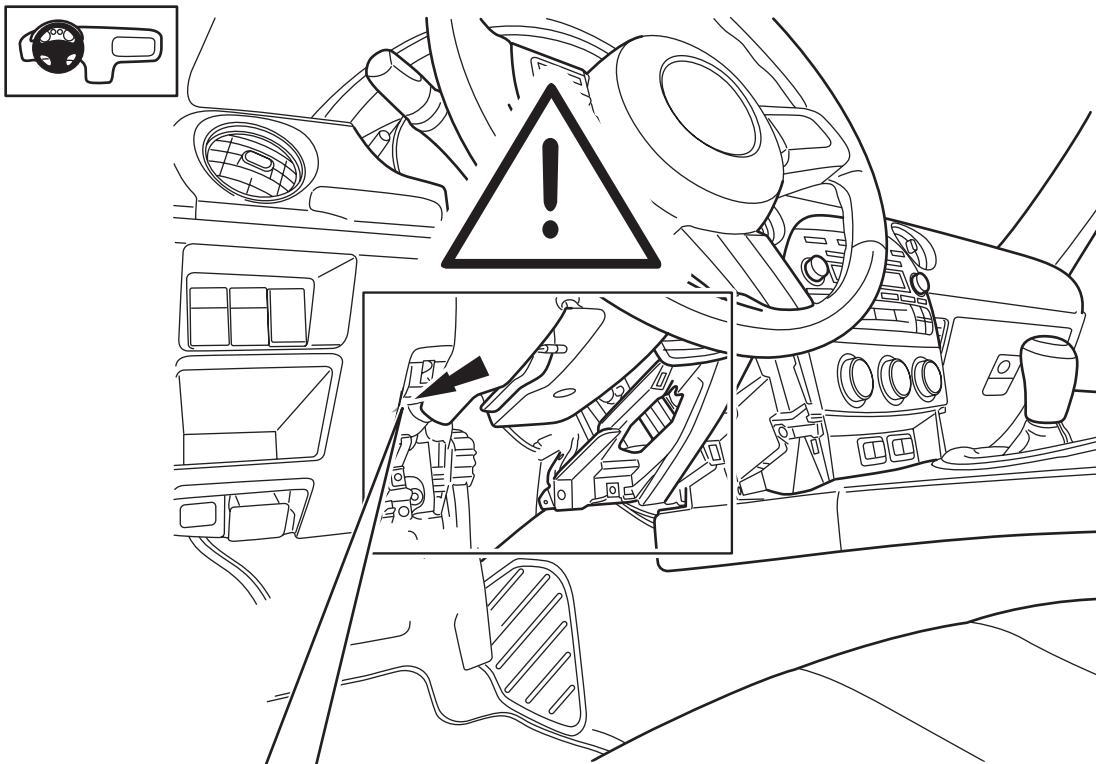

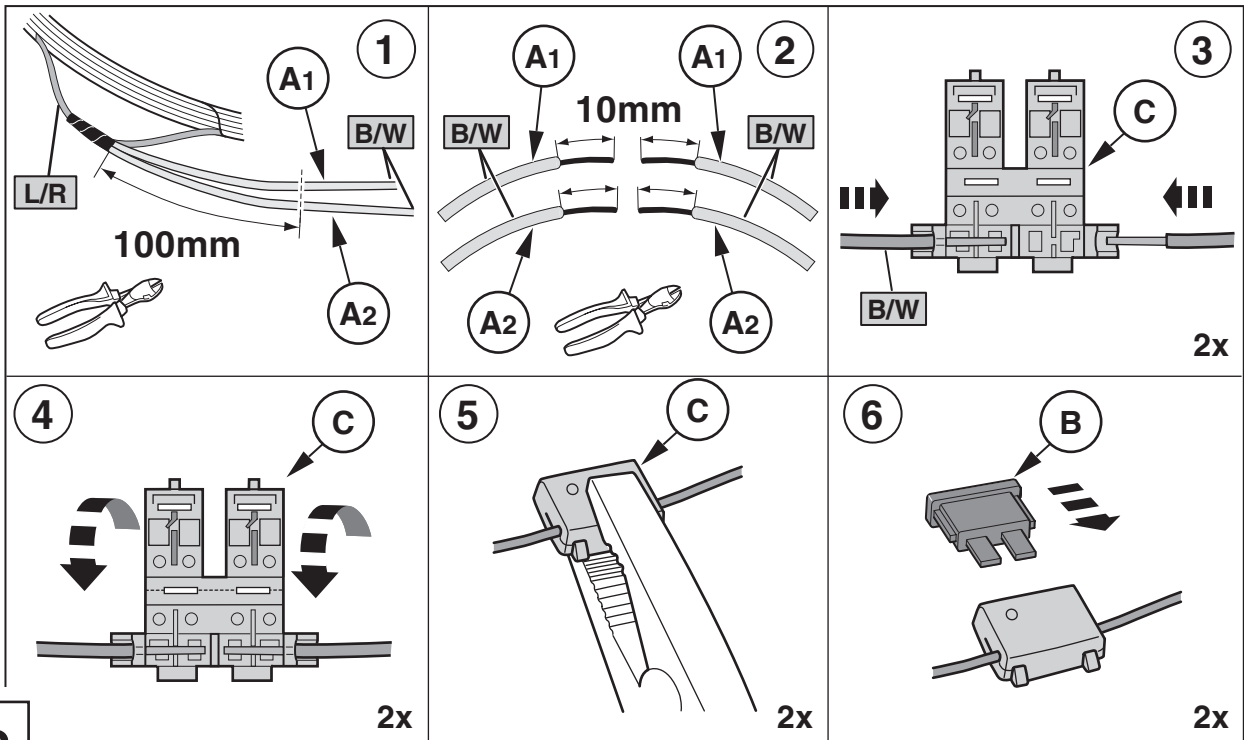
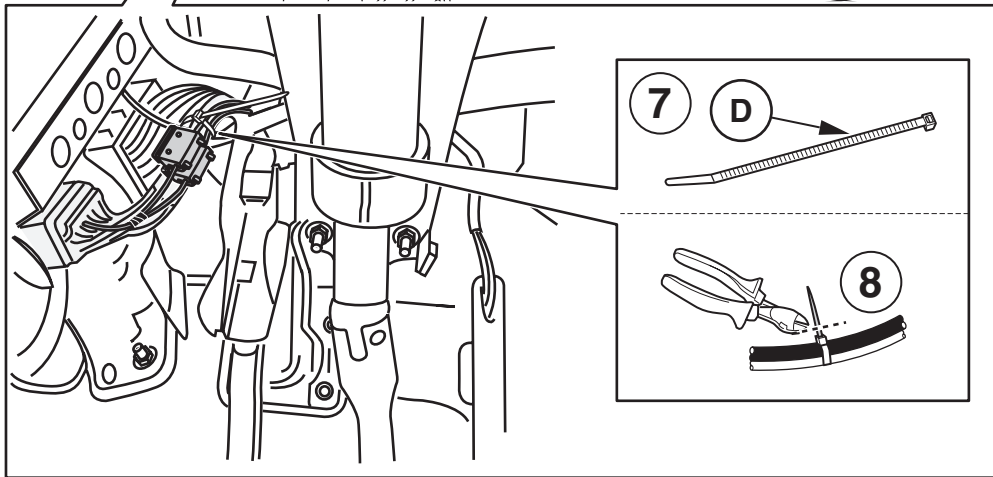
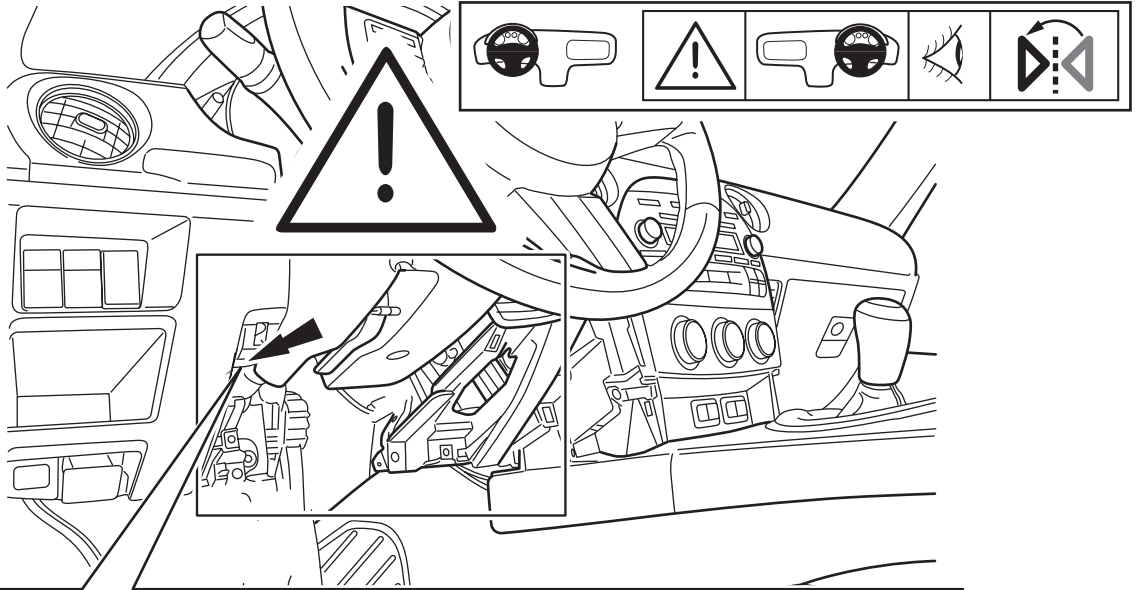

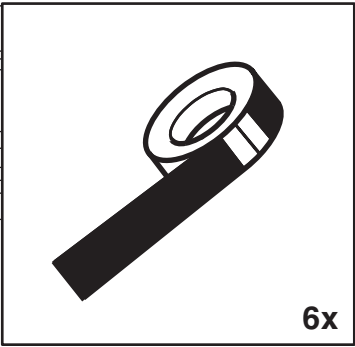
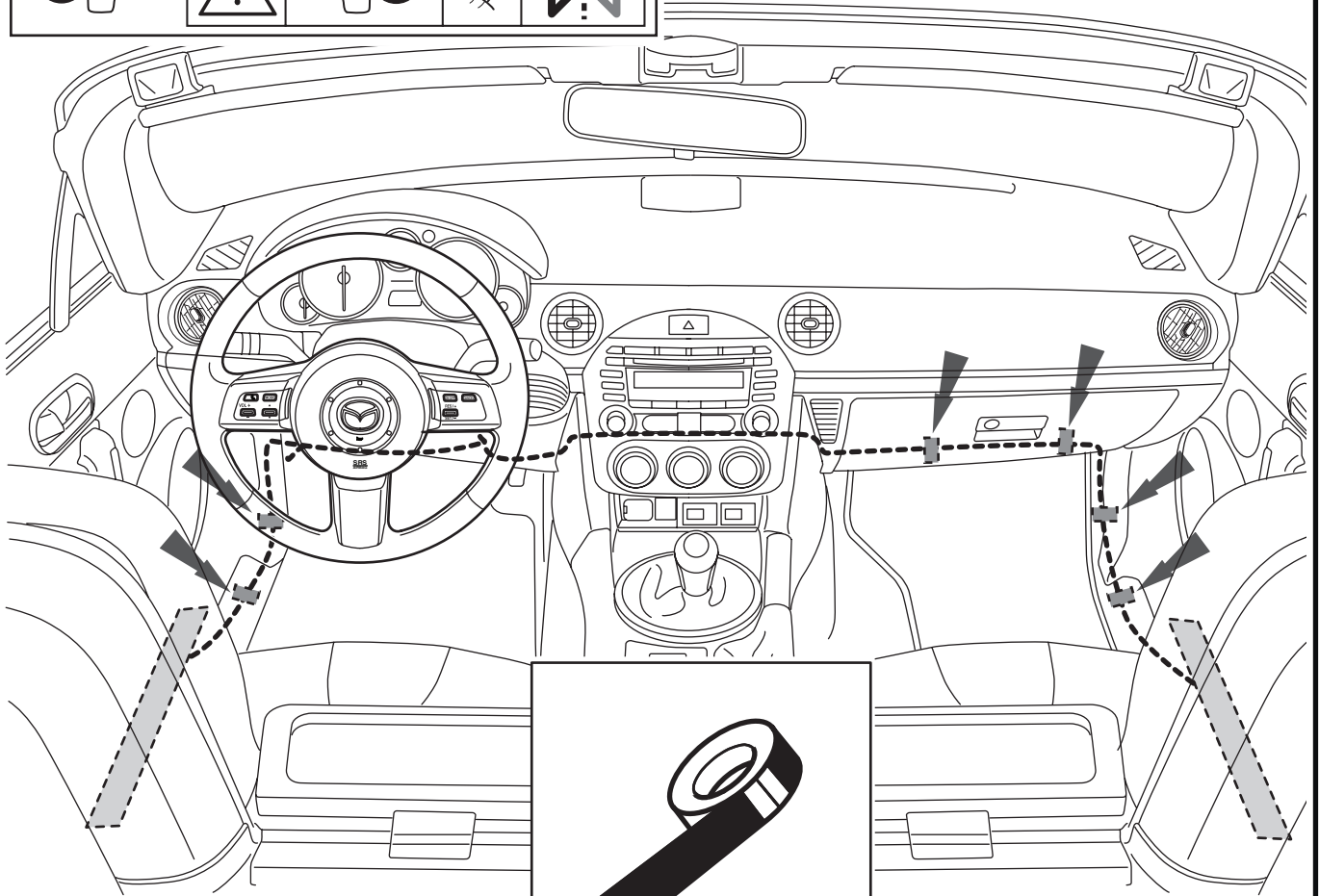
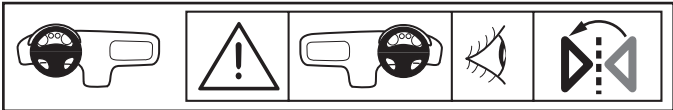

13

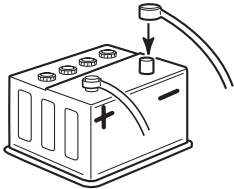

14